

серия MVS - MVC

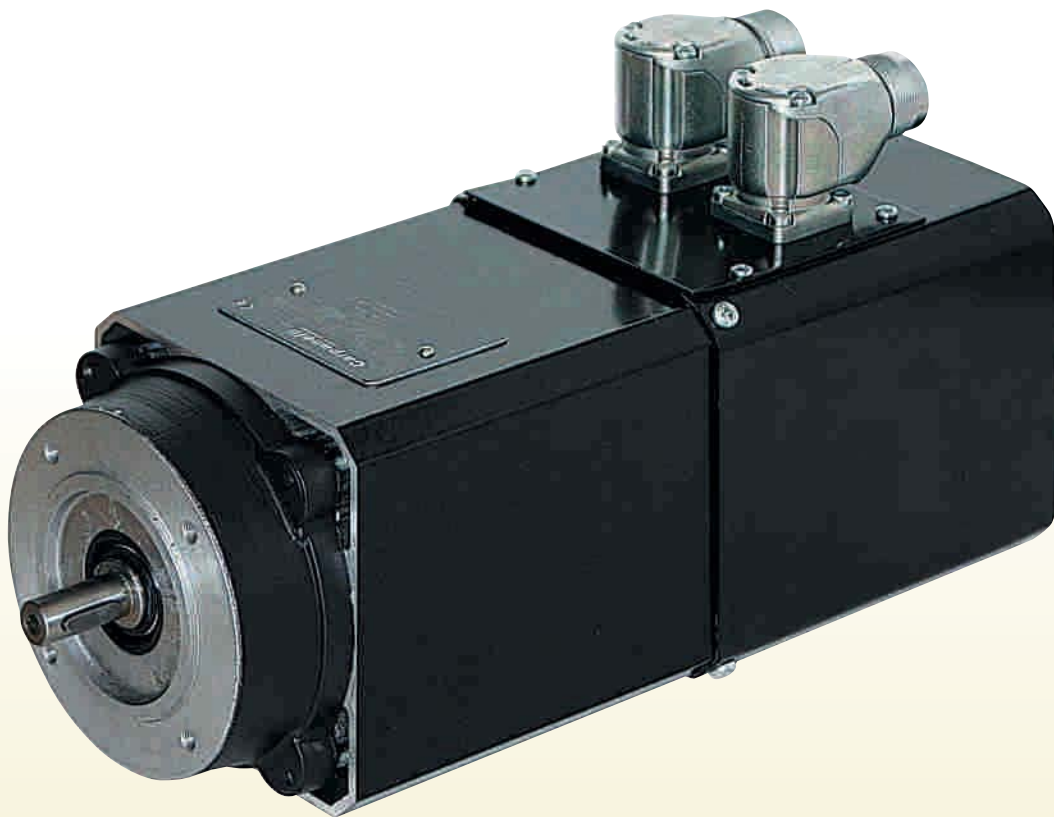

*Электродвигатели со встроенными энкодерами
которые совместимы со всеми сервоприводами*

Электродвигатели со встроенным энкодерами

Совместимы со всеми севоприводами

4 полюса

ТИП	Номинальный момент	Номинальная частота вращения	Постоянный момент	Момент инерции
	Нм	об/мин	Нм/А	10 ⁻⁶ кгм ²
MVC63a	2,6	3000	0,71	400
MVC63b	2,8	3000	1,75	400
MVC71a	5,5	3000	0,91	1800
MVC71b	5,8	3000	2,32	1800
MVC80a	8	3000	0,92	3500
MVC80b	9,5	3000	2,27	3500
MVC90a	11	3000	1,1	5000
MVC90b	13	3000	1,6	5000
MVS100	22	3000	1,6	8540
MVS112	29	3000	1,56	11200
MVS112b	36	3000	1,7	12800
MVS132S	50	3000	2	26900
MVS132La	65	3000	2	29200
MVS132Lb	80	3000	2	32120
MVS160S	100	3000	2,1	75000
MVS160L	120	3000	2,05	90000

Внимание: клиенту необходимо уточнить требуемые параметры напряжения в своем запросе Carpanelli Motori Elettrici, а также параметры тока, статора, сопротивления статора и индуктивность статора.

Электродвигатели с тормозом 24В постоянного тока

ТИП	Напряжение	Ток	Статический тормозной момент	Максимальный угловой зазор	Длина электродвигателя с тормозом
	В	А	Нм	мин	мм
MVC63	24	0,5	2	20	55
MVC71	24	0,8	5	20	60
MVC80	24	0,8	5	20	80
MVC90	24	1	8	20	95
MVS100	24	1,3	16	20	85
MVS112	24	1,6	35	20	104
MVS132S	24	2,4	60	20	92
MVS132L	24	2,4	60	20	76
MVS160S	24	2,7	80	20	207
MVS160L	24	2,7	80	20	251

Установочные и присоединительные размеры

B5

MVC

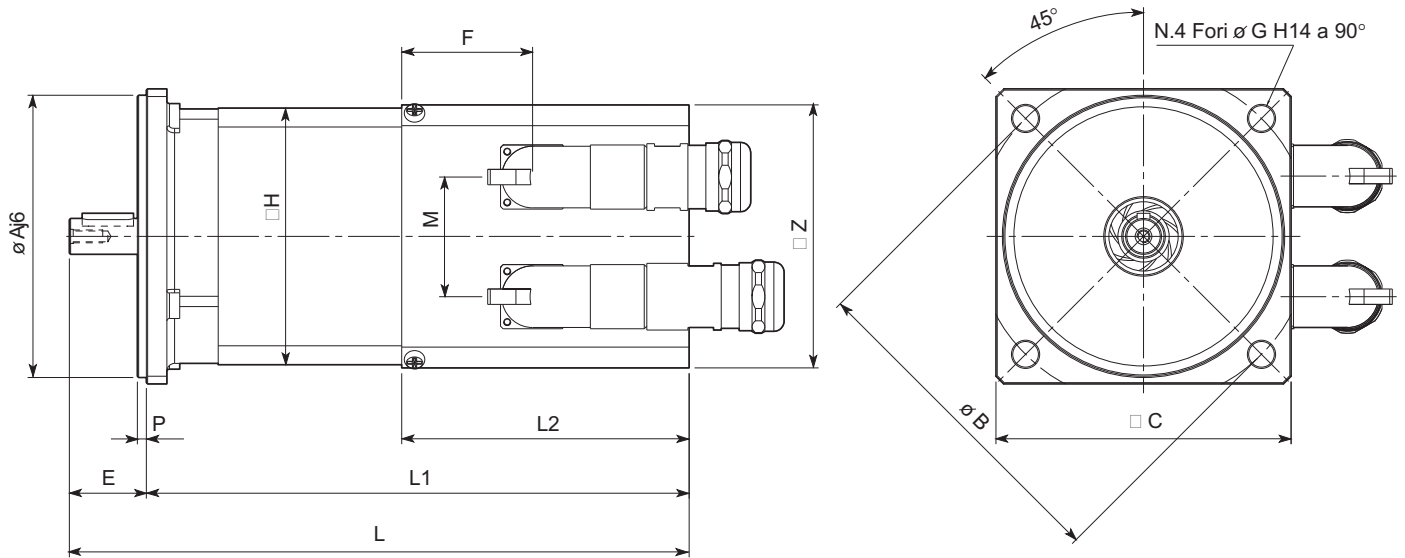

ТИП	A	B	C	E	F	G	H	L	L1	L2	M	P	Z
MVC63	110	130	115	30	49	10	100	268	245	112	41	3,5	103
MVC71	110	130	115	40	57	10	120	285	255	116	49	3,5	123
MVC80	130	165	145	40	57	12	137	325	285	116	50	3,5	140
MVC90	130	165	170	50	65	12	147	376	326	135	60	3,5	150

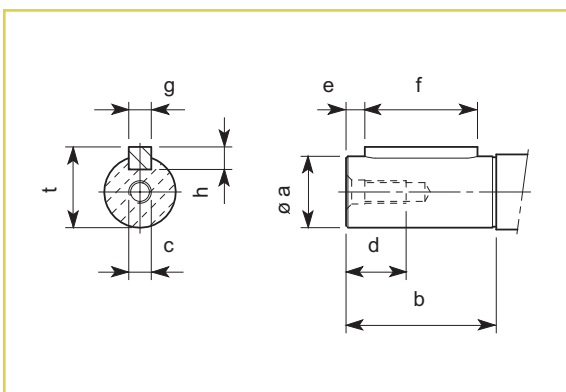

ТИП	a	b	c	d	e	f	g	h	t
63	14	30	M5	13	5	20	5	5	16
71	19	40	M6	16	5	30	6	6	21,5
80	19	40	M6	16	5	30	6	6	21,5
90	24	50	M8	20	7,5	35	8	7	27

Установочные и присоединительные размеры

B14

MVC

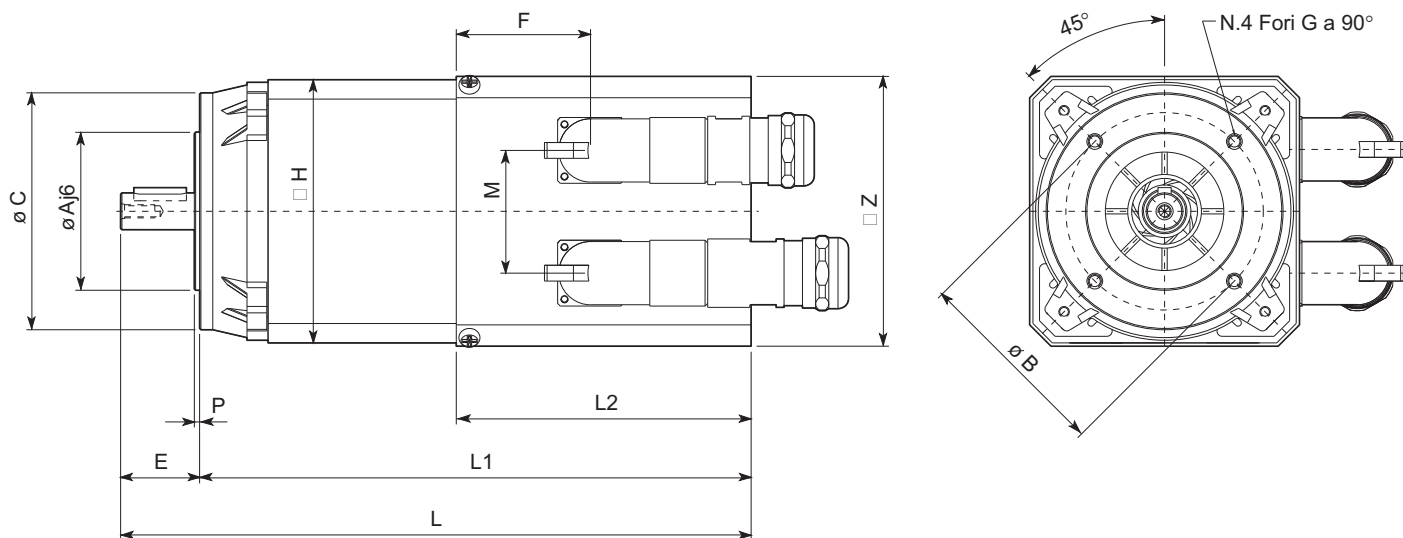

ТИП	A	B	C	E	F	G	H	L	L1	L2	M	P	Z
MVC63	60	75	90	30	49	M5	100	266	243	112	41	3,5	103
MVC71	70	85	105	40	57	M6	120	285	255	116	49	3,5	123
MVC80	80	100	120	40	57	M6	137	323	283	116	50	3,5	140
MVC90	95	115	140	50	65	M8	147	375	425	135	60	3,5	150

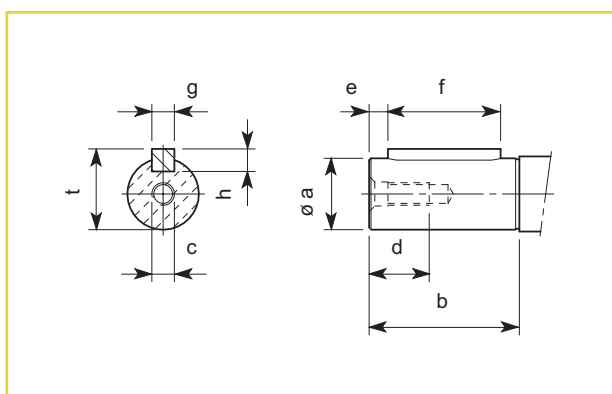

ТИП	a	b	c	d	e	f	g	h	t
63	14	30	M5	13	5	20	5	5	16
71	19	40	M6	16	5	30	6	6	21,5
80	19	40	M6	16	5	30	6	6	21,5
90	24	50	M8	20	7,5	35	8	7	27

Установочные и присоединительные размеры

B5

MVS

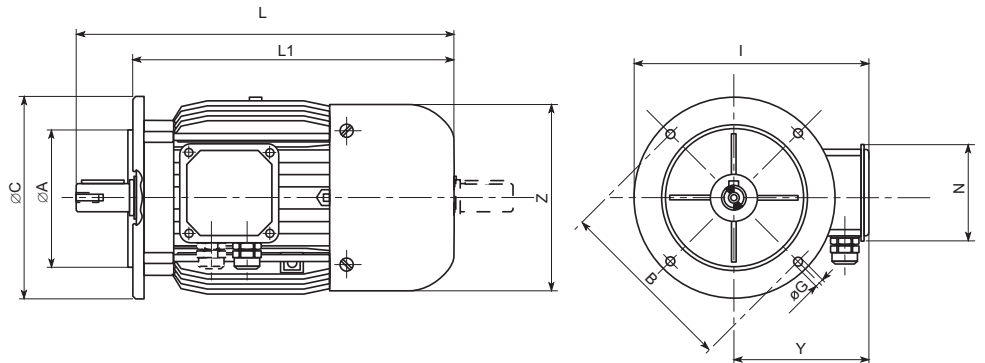

ТИП	A	B	C	G	I	L	L1	N	Y	Z
MV100	180	215	250	14,5	282	430	370	110	157	194
MV112	180	215	250	14,5	295	466	406	110	170	220
MV132s	230	265	300	14,5	345	540	460	124	195	256
MV132L	230	265	300	14,5	345	580	500	124	195	256
MV160s	250	300	350	18,5	407	730	620	172	232	310
MV160L	250	300	350	18,5	407	774	664	172	232	310

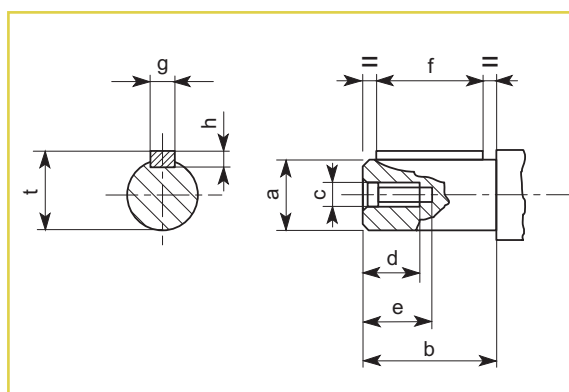

ТИП	a	b	c	d	e	f	g	h	t
100/112	28	60	M10	25	35	45	8	7	31
132	38	80	M12	32	44	60	10	8	41
160	42	110	M16	32	44	90	12	8	45

Установочные и присоединительные размеры

B14

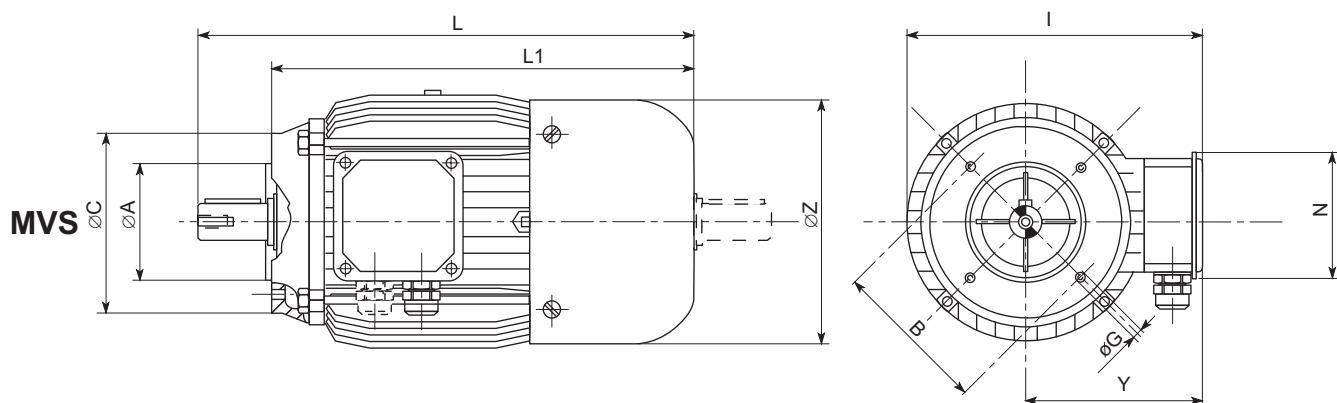

ТИП	A	B	C	G	I	L	L1	N	Y	Z
MV100	110	130	160	M8	253	430	370	110	157	194
MV112	110	130	160	M8	278	466	406	110	170	220
MV132s	130	165	200	M10	323	540	460	124	195	256
MV132L	130	165	200	M10	323	580	500	124	195	256
MV160s	180	215	252	M12	387	730	620	172	232	310
MV160L	180	215	252	M12	387	774	664	172	232	310

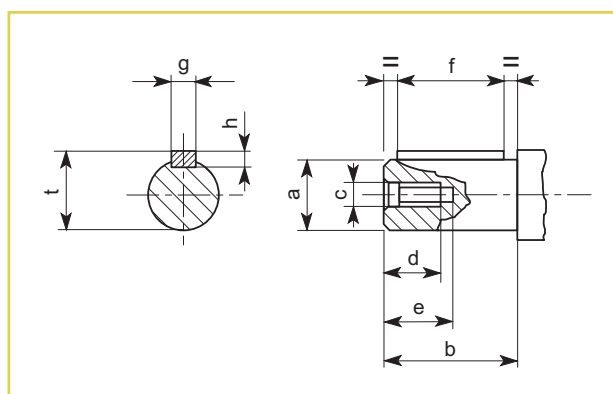

ТИП	a	b	c	d	e	f	g	h	t
100/112	28	60	M10	25	35	45	8	7	31
132	38	80	M12	32	44	60	10	8	41
160	42	110	M16	32	44	90	12	8	45