

серия MDV - MDC



*Асинхронные однофазные электродвигатели
с центробежным выключателем
с реле выключения подачи напряжения*

Асинхронные однофазные электродвигатели

- с встроенным конденсатором и пристыкованным конденсатором
- серия MDV с реле выключения подачи напряжения
- серия MDC с центробежным выключателем
- закрытого исполнения
- принудительная вентиляция
- с короткозамкнутым ротором
- степень защиты MDV IP55; IP55 степень защиты электродвигателей серии MDC, IP44 степень защиты центробежного выключателя, IP55 по запросу
- типоразмер электродвигателя от MDV63-MDV100, от MDC71- MDC100

Значения, указанные в таблицах, получены опытным путем в соответствии со стандартом IEC

- J = момент инерции
- I_n = номинальный ток
- C_n = номинальный момент
- C_s = пусковой момент
- I_s = пусковой ток
- C_{max} = максимальный момент

2 полюса

3000 об/мин - 50 Гц

Стандартная обмотка

230В/50Гц ± 5% В

ТИП	Мощность		Частота вращения об/мин	J кг м ²	КПД η %	коэф-нт мощности cos φ	Ток при 230В I _n А	Номинальный крутящий момент C _n Нм	Кратность пускового момента и тока		Кратность макс. момента C _{max} / C _n	Конденсатор		В3 Масса кг
	кВт	Л.С.							C _s / C _n	I _s / I _n		рабочий МФ	стартовый МФ	
MDV 63a2	0,187	0,25	2830	0,000175	61	0,98	1,3	0,61	2,5	4	2,7	8	16	5,3
MDV 63b2	0,247	0,33	2770	0,000192	50	0,96	2,3	0,85	2,1	3,5	2,3	12,5	20	6,3
MDV MDC 71a2	0,37	0,50	2850	0,000370	64	0,80	3,2	1,27	3	4,6	3,3	16	40	7,5
MDV MDC 71b2	0,56	0,75	2730	0,000370	60	0,93	4,5	2	2,2	3,6	2,4	16	40	8
MDV MDC 80a2	0,75	1	2800	0,000902	60	0,92	5,8	2,6	2,9	4,7	3	25	50	11,4
MDV MDC 90Sa2	1,1	1,5	2800	0,00107	65	0,98	8,6	3,9	2	3,3	2,4	40	63÷80	14
MDV MDC 90Sb2	1,5	2	2800	0,00141	65	0,98	10,5	5,2	1,8	4,3	2,2	50	100÷130	14,6
MDV MDC 90La2	1,87	2,5	2850	0,00150	72	0,96	13	6,9	2,2	3,8	2,3	50	100÷130	16,5
MDV MDC 100b2	2,2	3	2830	0,00260	68	0,94	15	7,5	2	5,1	2,1	60	100÷130	19,7

Асинхронные однофазные электродвигатели

- с встроенным конденсатором и пристыкованным конденсатором
- серия MDV с реле выключения подачи напряжения
- серия MDC с центробежным выключателем
- закрытого исполнения
- принудительная вентиляция
- с короткозамкнутым ротором
- степень защиты MDV IP55; IP55 степень защиты электродвигателей серии MDC, IP44 степень защиты центробежного выключателя, IP55 по запросу
- типоразмер электродвигателя от MDV63-MDV100, от MDC71- MDC100

Значения, указанные в таблицах, получены опытным путем в соответствии со стандартом IEC

- J = момент инерции
- I_n = номинальный ток
- C_n = номинальный момент
- C_s = пусковой момент
- I_s = пусковой ток
- C_{max} = максимальный момент

4 полюса

1500 об/мин - 50 Гц

Стандартная обмотка

230В/50Гц ± 5% В

ТИП	Мощность		Частота вращения об/мин	J кг м ²	КПД η %	коэф-нт мощности cos φ	Ток при 230В I _n А	Номинал. крутящий момент C _n Нм	Кратность пускового момента и тока		Кратность макс. момента C _{max} / C _n	Конденсатор		ВЗ Масса кг
	кВт	Л.С.							C _s / I _s	C _n / I _n		рабочий мФ	стартовый мФ	
MDV 63c4	0,187	0,25	1360	0,000697	55	0,99	1,5	1,31	1,3	2,2	2,4	10	12,5	6,6
MDV MDC 71b4	0,30	0,40	1380	0,000822	60	0,90	2,5	2,1	2,3	2,8	2,5	12,5	25	8
MDV MDC 71c4	0,37	0,50	1370	0,000890	62	0,94	3	2,6	2,5	2,9	2,8	16	40	8,5
MDV MDC 80a4	0,60	0,80	1400	0,00209	63	0,90	4,6	4	2,1	3,4	2,3	20	40	11
MDV MDC 80b4	0,75	1	1370	0,00209	62	0,97	5,6	5,2	1,7	3,2	2,2	25	40	12
MDV MDC 90Sa4	0,75	1	1380	0,00172	70	0,96	6,5	6,3	2,4	3,1	2,8	25	50	13,9
MDV MDC 90La4	1,1	1,5	1380	0,00246	65	0,90	8,5	7,9	2,8	3,1	3,1	35	63+80	14,9
MDV MDC 90Lb4	1,5	2	1390	0,00278	72	0,90	11	10,7	2,1	3,7	2	40	100+130	17,3
MDV MDC 100b4	1,87	2,5	1390	0,00429	74	0,93	13	13	2,1	4	2,6	50	100+130	20,6
MDC 100c4	2,2	3	1380	0,00541	73	0,94	17	15,3	2,2	4	2,8	60	200+250	23

Асинхронные однофазные электродвигатели

- с встроенным конденсатором и пристыкованным конденсатором
- серия MDV с реле выключения подачи напряжения
- серия MDC с центробежным выключателем
- закрытого исполнения
- принудительная вентиляция
- с короткозамкнутым ротором
- степень защиты MDV IP55; IP55 степень защиты электродвигателей серии MDC, IP44 степень защиты центробежного выключателя, IP55 по запросу
- типоразмер электродвигателя от MDV63-MDV100, от MDC71- MDC100

Значения, указанные в таблицах, получены опытным путем в соответствии со стандартом IEC

- J = момент инерции
- I_n = номинальный ток
- C_n = номинальный момент
- C_s = пусковой момент
- I_s = пусковой ток
- C_{max} = максимальный момент

6 полюса

1000 об/мин - 50 Гц

Стандартная обмотка

230В/50Гц ± 5% В

ТИП	Мощность		Частота вращения об/мин	J кг м ²	КПД η %	коэф-нт мощности cos φ	Ток при 230В I _n А	Номинал. крутящий момент C _n Нм	Кратность пускового момента и тока		Кратность макс. момента C _{max} C _n	Конденсатор		ВЗ Масса кг
	кВт	Л.С.							$\frac{C_s}{C_n}$	$\frac{I_s}{I_n}$		рабочий МФ	стартовый МФ	
MDV MDC 71a6	0,187	0,25	910	0,000936	56	0,88	2	2	1,9	2,5	1,9	10	20	7
MDV MDC 80b6	0,37	0,50	860	0,000209	65	0,96	3,2	4	1,8	2,3	2,1	16	25	11
MDV MDC 90Sb6	0,75	1	880	0,000246	71	0,90	5,5	7,1	1,7	3,6	2,5	25	30	17
MDV MDC 100a6	1,1	1,5	880	0,000429	71	0,94	8,3	12,2	1,7	3,7	2,7	40	63+80	20
MDV MDC 100b6	1,5	2	880	0,000947	71	0,94	13	17,6	1,9	3,8	2,9	50	63+80	23

Установочные и присоединительные размеры

B3

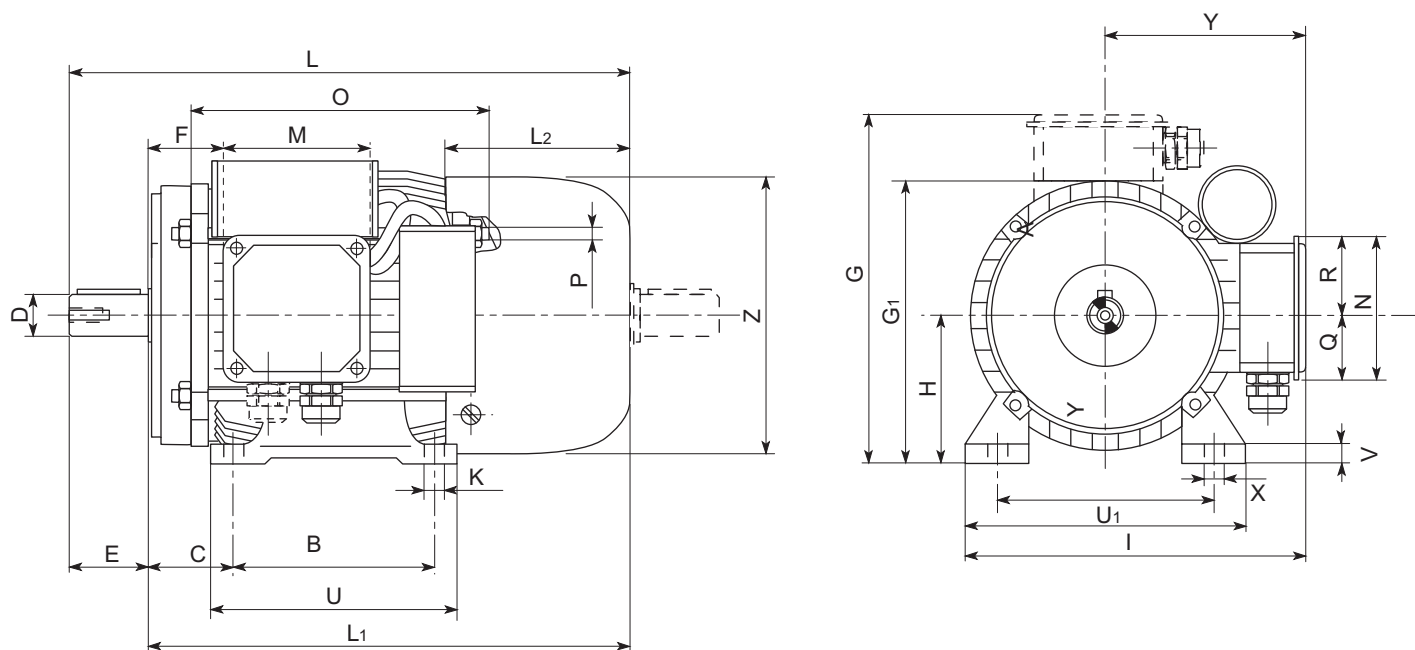

ТИП	A	B	C	D	E	F	G	G ₁	K	H	I	L	L ₁	L ₂	M	N	O	P	Q	R	U	U ₁	V	X	Y	Z
63	100	80	42	11	23	25	178	125	63	7	175	216	193	61	92	92	138	M4	34	58	105	120	10	12	115	123
71	1121	90	45	14	30	25	195	139	71	7	192	245	215	71	92	92	138	M4	40	52	108	136	11	12	124	138
80	25	100	50	19	40	30	221	157	80	9,5	218	275	235	75	110	110	168	M5	50	60	125	154	11	17,5	141	156
90S	140	100	56	24	50	33	236	177	90	9,5	233	300	250	85	110	110	168	M5	57	57	130	174	14	17,5	146	176
90L	140	125	56	24	50	33	236	177	90	9,5	233	325	275	85	110	110	194	M5	57	57	155	174	14	17,5	146	176
100	160	140	63	28	60	40	257	196	100	11,2	253	365	305	95	110	110	210	M6	57	57	175	192	145	21,2		194

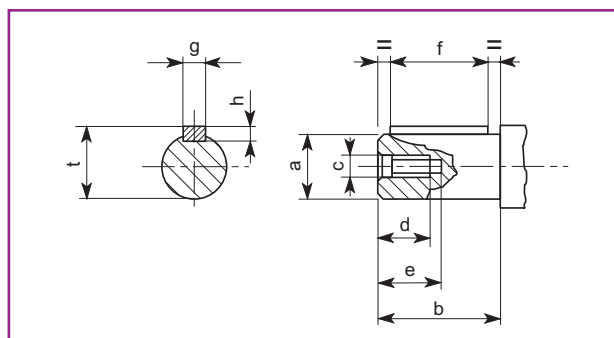

ТИП	a	b	c	d	e	f	g	h	t
63	11	23	M4	10	14	15	4	4	12,5
71	14	30	M5	13	18	20	5	5	16
80	19	40	M6	16	22	30	6	6	21,5
90	24	50	M8	20	28	35	8	7	27
100	28	60	M10	25	35	45	8	7	31

Установочные и присоединительные размеры

B5

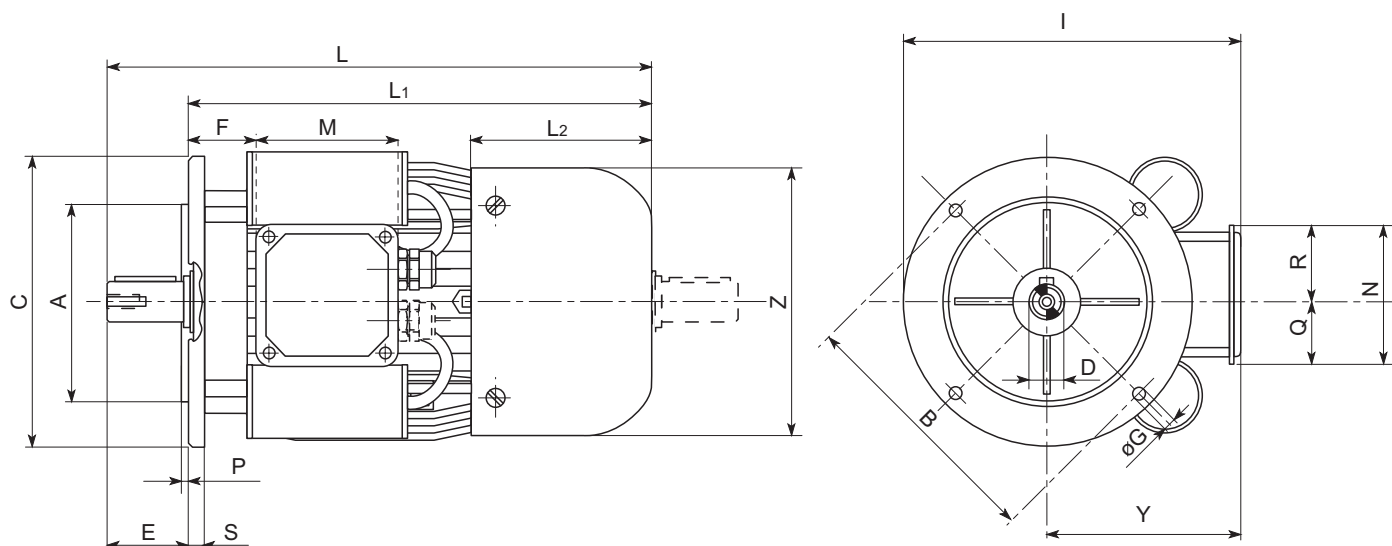

ТИП	A	B	C	D	E	F	G	I	L	L ₁	L ₂	M	N	P	Q	R	S	Y	Z
63	95	115	140	11	23	25	10	185	216	193	61	92	92	3	34	58	10	115	123
71	110	130	160	14	30	25	10	204	245	215	71	92	92	3,5	40	52	10	124	138
80	130	165	200	19	40	30	12	241	275	235	75	110	110	3,5	50	60	10	141	156
90S	130	165	200	24	50	33	12	246	300	250	85	110	110	3,5	57	57	10	146	176
90L	130	165	200	24	50	33	12	246	325	275	85	110	110	3,5	57	57	10	146	176
100	180	215	250	28	60	40	14,5	282	365	305	95	110	110	4	57	57	15	157	194

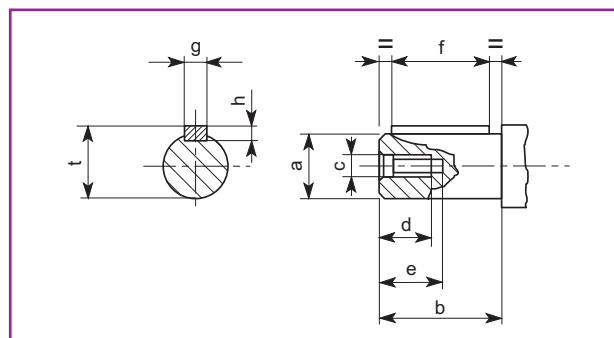

ТИП	a	b	c	d	e	f	g	h	t
63	11	23	M4	10	14	15	4	4	12,5
71	14	30	M5	13	18	20	5	5	16
80	19	40	M6	16	22	30	6	6	21,5
90	24	50	M8	20	28	35	8	7	27
100	28	60	M10	25	35	45	8	7	31

Установочные и присоединительные размеры

B14

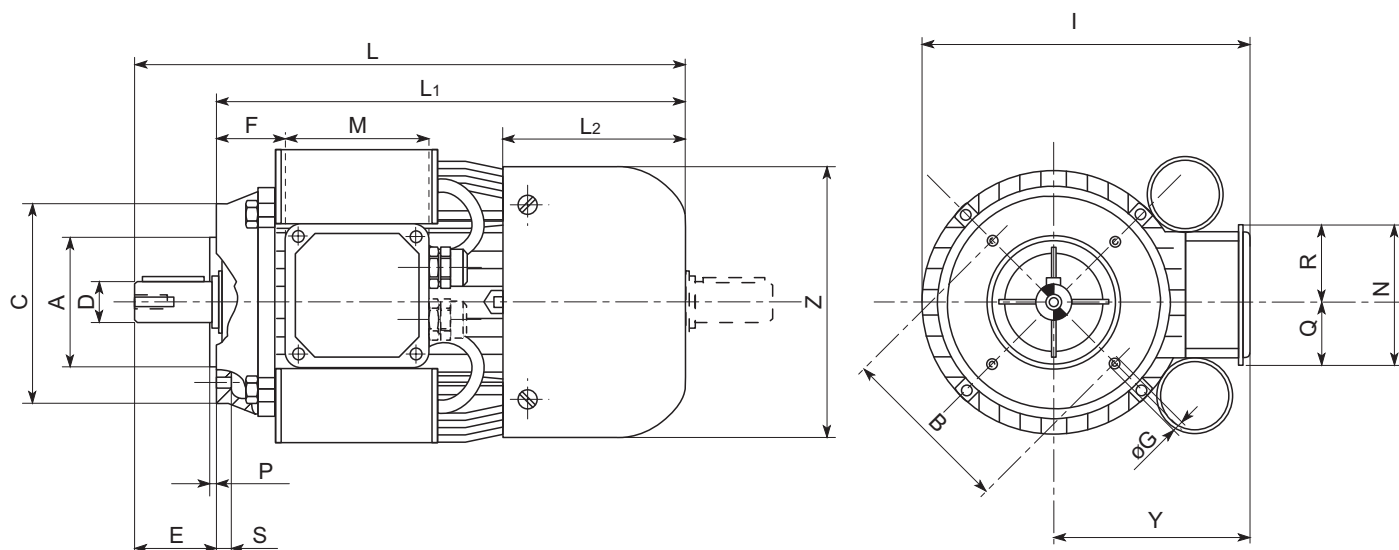

ТИП	A	B	C	D	E	F	G	I	L	L ₁	L ₂	M	N	P	Q	R	S	Y	Z
63	60	75	90	11	23	25	M5	176	216	193	61	92	92	2	34	58	9	115	123
71	70	85	105	14	30	25	M6	192	245	215	71	92	92	2,5	40	52	12	124	138
80	80	100	120	19	40	30	M6	218	275	235	75	110	110	3	50	60	12	141	156
90S	95	115	140	24	50	33	M8	233	300	250	85	110	110	3	57	57	15	146	176
90L	95	115	140	24	50	33	M8	233	325	275	85	110	110	3	57	57	15	146	176
100	110	130	160	28	60	40	M8	253	365	305	95	110	110	3,5	57	57	16,5	157	194

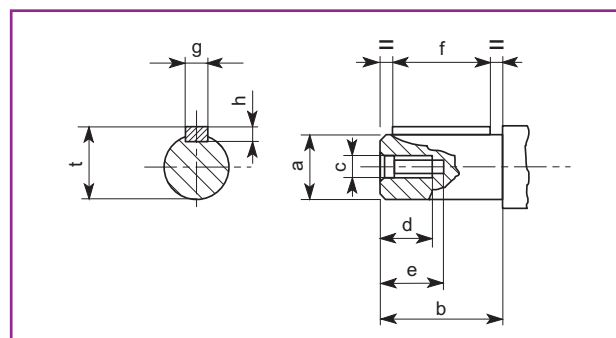

ТИП	a	b	c	d	e	f	g	h	t
63	11	23	M4	10	14	15	4	4	12,5
71	14	30	M5	13	18	20	5	5	16
80	19	40	M6	16	22	30	6	6	21,5
90	24	50	M8	20	28	35	8	7	27
100	28	60	M10	25	35	45	8	7	31

Установочные и присоединительные размеры

B3

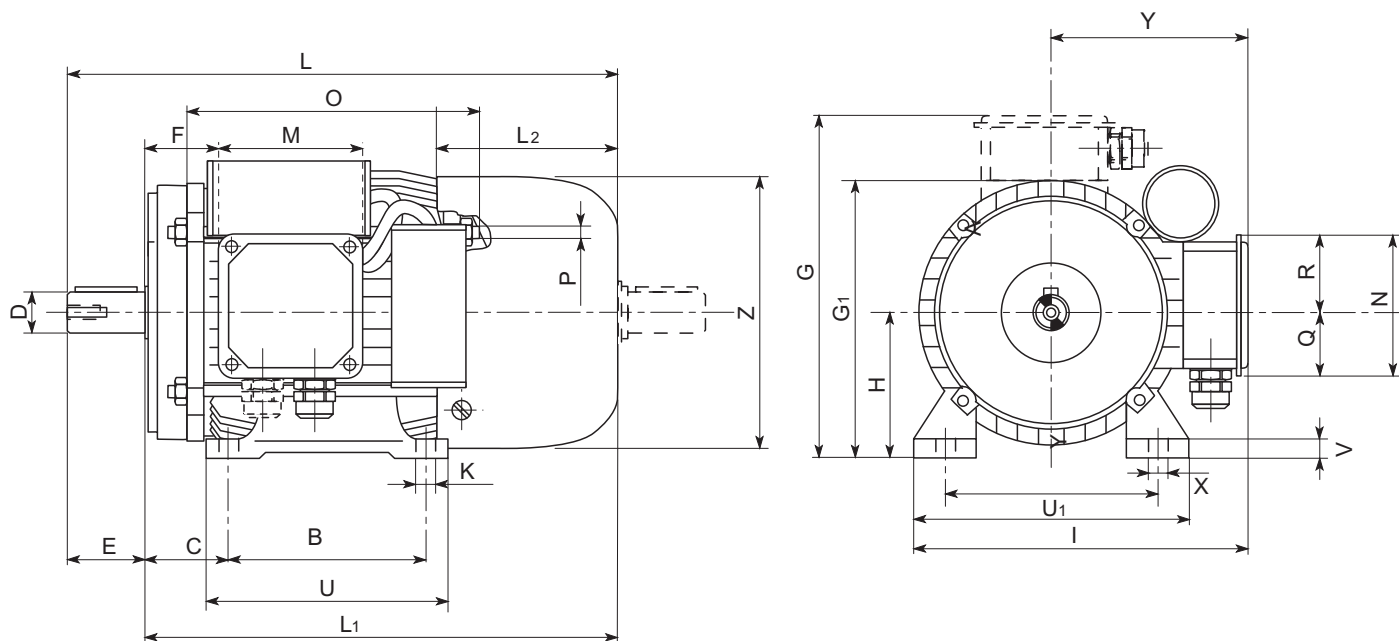

ТИП	A	B	C	D	E	F	G	G ₁	H	K	I	L	L ₁	L ₂	M	N	O	P	Q	R	U	U ₁	V	X	Y	Z
71	112	90	45	14	30	25	195	139	71	7	192	276	246	98	92	92	138	M4	40	52	108	136	11	12	124	138
80	125	100	50	19	40	30	221	157	80	9,5	218	317	277	116	110	110	168	M5	50	60	125	154	11	17,5	141	156
90S	140	100	56	24	50	33	236	177	90	9,5	233	342	292	125	110	110	168	M5	57	57	130	174	14	17,5	146	176
90L	140	125	56	24	50	33	236	177	90	9,5	233	366	316	125	110	110	194	M5	57	57	155	174	14	17,5	146	176
100	160	140	63	28	60	40	257	196	100	11,2	253	430	370	155	110	110	210	M6	57	57	175	192	14	21,2	157	194

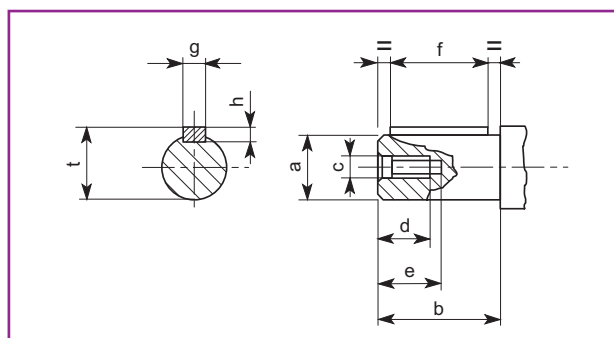

ТИП	a	b	c	d	e	f	g	h	t
71	14	30	M5	13	18	20	5	5	16
80	19	40	M6	16	22	30	6	6	21,5
90	24	50	M8	20	28	35	8	7	27
100	28	60	M10	25	35	45	8	7	31

Установочные и присоединительные размеры

B5

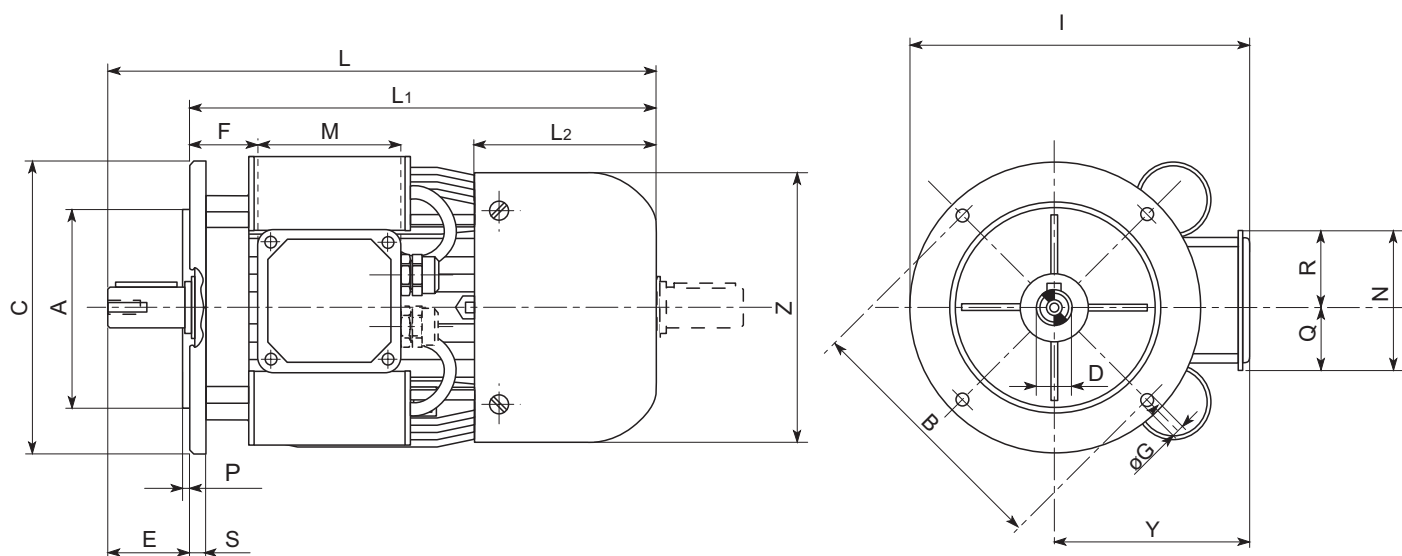

ТИП	A	B	C	D	E	F	G	I	L	L ₁	L ₂	M	N	P	Q	R	S	Y	Z
71	110	130	160	14	30	25	10	204	276	246	98	92	92	3,5	40	52	10	124	138
80	130	165	200	19	40	30	12	241	317	277	116	110	110	3,5	50	60	10	141	156
90S	130	165	200	24	50	33	12	246	342	292	125	110	110	3,5	57	57	10	146	176
90L	130	165	200	24	50	33	12	246	366	316	125	110	110	3,5	57	57	10	146	176
100	180	215	250	28	60	40	14,5	282	430	370	155	110	110	4	57	57	15	157	194

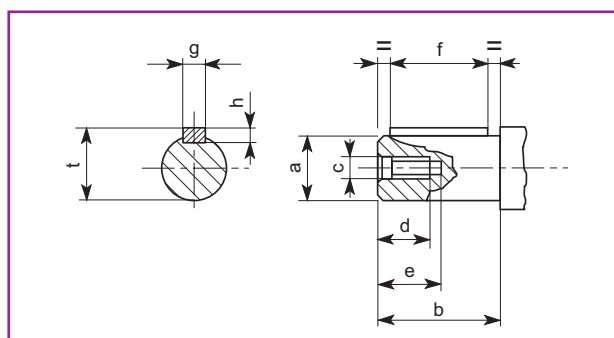

ТИП	a	b	c	d	e	f	g	h	t
71	14	30	M5	13	18	20	5	5	16
80	19	40	M6	16	22	30	6	6	21,5
90	24	50	M8	20	28	35	8	7	27
100	28	60	M10	25	35	45	8	7	31

Установочные и присоединительные размеры

B14

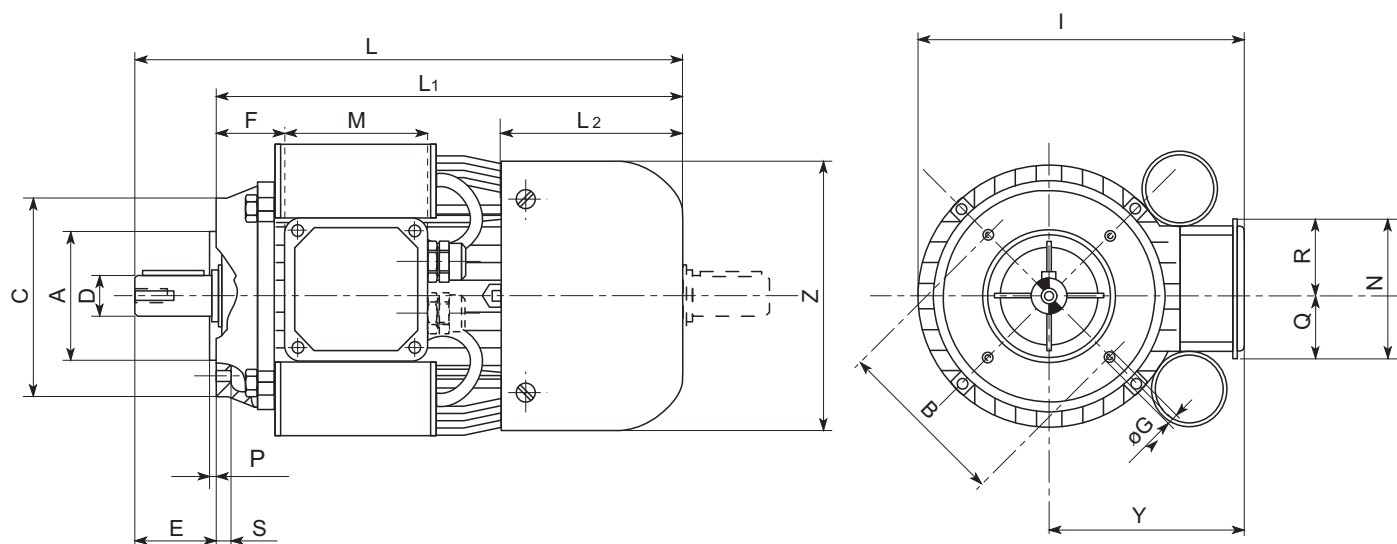

ТИП	A	B	C	D	E	F	G	I	L	L ₁	L ₂	M	N	P	Q	R	S	Y	Z
71	70	85	105	14	30	25	M6	192	276	246	98	92	92	2,5	40	52	12	124	138
80	80	100	120	19	40	30	M6	218	317	277	116	110	110	3	50	60	12	141	156
90S	95	115	140	24	50	33	M8	233	342	292	125	110	110	3	57	57	15	146	176
90L	95	115	140	24	50	33	M8	233	366	316	125	110	110	3	57	57	15	146	176
100	110	130	160	28	60	40	M8	253	430	370	155	110	110	3,5	57	57	16,5	157	194

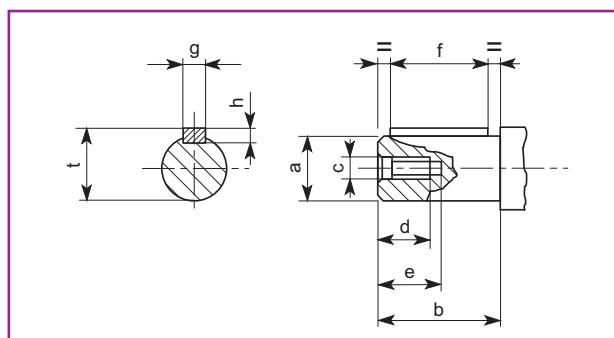

ТИП	a	b	c	d	e	f	g	h	t
71	14	30	M5	13	18	20	5	5	16
80	19	40	M6	16	22	30	6	6	21,5
90	24	50	M8	20	28	35	8	7	27
100	28	60	M10	25	35	45	8	7	31